

DRACON

BESTELNUMMER: OMSCHRIJVING

Electrische Handstrippers

7006.4200

Roterende stripper, type Fuchs-Star 02

bereik: diameter 0,20 - 1,5 mm.

voor lakdraad, glaszijde- en PVC-draad

7006.5200

Roterende stripper, type Fuchs-Star 03

bereik: diameter 0,30 - 4,0 mm.

voor lakdraad, glaszijde- en PVC-draad

Roterende stripper type Abisofix

werkt op transformator (wordt exclusief trafo geleverd)

7006.6200

Abisofix type 1, voor lakdraad

bereik: diameter 0,20 - 1,5 mm.

7006.7200

Abisofix type 3, voor lakdraad

bereik: diameter 0,30 - 3,0 mm.

7006.8200

Abisofix type 4, voor lakdraad

bereik: diameter 0,60 - 4,0 mm.

7006.9200

Abisofix type S, voor lakdraad

bereik: diameter 0,50 - 1,5 mm.

stripafstand: 0 mm.

speciaal voor elektronica-componenten

7008.0200

Abisofix type F

met hardmetaalfrees voor plat koper

7008.1200

Abisofix type V, voor litze-draad (met twistkop)

bereik: diameter 0,14 - 2,5 mm.

7008.2200

Abisofix type VH, met tordeerhaak

voor torderen (twisten) van draadeinden

7006.6000

Transformator

voor Abisofix 220V / 50 Hz

Alle roterende koppen en messen voor de Fuchs-Star en Abisofix zijn los verkrijgbaar.



7006.5200

Type 02
0,20-1,5 mm øType 03
0,30-4,0 mm ø

7006.6200

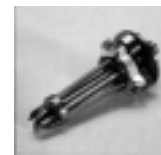

7006.9200



7008.0200

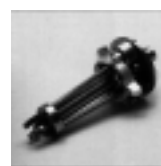

7008.1200



7008.2200

Hand-persen

Type	slaglengte (mm)	kracht	overbrenging	invoerhoogte (mm)	tafelmaat (mm)	
7052.0200	HP 60	35mm	750N	TW	55	
7052.1200	HP 60/T	35mm	750N	TW	55	35 x 80
7052.2200	HP 150	35mm	750N	TW	55/135	
7052.4200	HP 150/K	30mm	1000N	KH	50/105	
7052.8200	HP 150/T	36mm	750N	TW	55/145	50 x 80
7054.0200	HP 150/KT	30mm	1000N	KH	60/110	50 x 80
7054.4200	HP 200/K	35mm	2000N	KH	50/185	80 x 120
7054.5200	HP 250/K	35mm	2000N	KH	50/250	80 x 120
7054.6200	HP 200/Z	55mm	1500N	TW	55/190	80 x 120
7054.7200	HP 250/Z	55mm	1500N	TW	55/250	80 x 120

TW = tandwiel KH = kniehevel



7052.4200

7052.0200

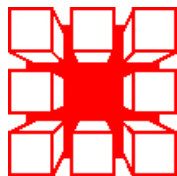

DRACON

BESTELNUMMER: OMSCHRIJVING

Diverse Hulpgereedschappen

OPREKTANGEN VOOR OPREKTULEN

- 2870.0004 Oprektang type KX2 (metaal)
- voor tulen: A1 - A1bis - A1K - A2 - A2K - A3
- 2870.0005 Oprektang type KY2 (kunststof)
- voor tulen: A1 - A1bis - A1K - A2 - A2K - A3
- 2870.0006 Oprektang type KX3 (metaal)
- voor tulen: A2 - A2K - A3 - A4 - A5
- 2870.0007 Oprektang type KY3 (kunststof)
- voor tulen: A2 - A2K - A3 - A4 - A5
- 2870.0008 Oprektang type KG (metaal)
- voor tulen: A5 - A8 - A9 - A10
- 2870.0009 Oprektang type KY4 (kunststof)
- voor tulen: A5 - A8 - A9 - A10
- 2870.0010 Oprektang type KX1 (metaal)
- voor tulen: A0 - A1 - A1bis
- 2870.0011 Oprektang type KY1 (kunststof)
- voor tulen: A0 - A1 - A1bis
- 2870.0015 Oprektang type KP1 (kunststof)
- voor tulen: A0 - A1 - A1bis
- 2870.0016 Oprektang type KP2 (kunststof)
- voor tulen: A1 - A1bis - A1K - A2 - A2K - A3
- Ook lichtere economische typen verkrijgbaar
Voor de diverse rektulen zie hoofdstuk 2
pagina 2.06**



OPREKTANG
(KX)



OPREKTANG
(KY)



OPREKTANG
(KP)

SPANTANGEN VOOR BUNDELBANDJES

- 2880.0206 Spantang
- voor bundelbandjes 2.2 tot 4.8 mm breed
- kunststof behuizing
- metalen mechanische onderdelen
- 2880.0207 Spantang
- voor bundelbandjes van 4.9 tot 7.8 mm breed
- kunststof behuizing
- metalen mechanische onderdelen
- 2880.0208 Spantang
- voor bundelbandjes tot 9.0 mm en rekbanden
- geheel metalen uitvoering
- 2880.0210 Spantang
- voor bundelbandjes van 2.2 tot 4.8 mm breed
- geheel metalen uitvoering (populair model)

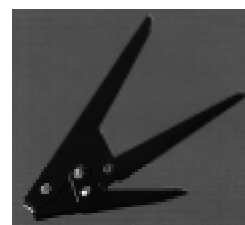

2880.0208



2880.0210



DRACON

BESTELNUMMER: OMSCHRIJVING

Diverse Hulpgereedschappen

HITTESNIJDERS

2880.0214

Hittesnijder zonder snijmes type HSG-0

- 220 V / 60 W / 50 - 60 Hz
- hittepunt in 6 - 8 seconden
- met diverse messen te combineren
- bruikbaar voor textiel, polypropyleen, polyamide etc.
- veel gebruikt voor het snijden van gevlochten kous : 0800.42** => zie hoofdstuk 2

2880.0215

Hittemes type R

- gebogen bladmes

2880.0216

Hittemes type HSO-N

- spits mes

Een uitgebreid overzicht van de diverse type snijmessen is op aanvraag verkrijgbaar.

HETELUCHTBLAZERS

VOOR HET VERWERKEN VAN KRIMPKOUS (E.D.)

2880.0219

Heteluchtblazer HL 1502 S

- 1600 W / 220 V
- temperatuur: 50°C tot 550°C
- standen: 50°C / 400°C / 500°C

2880.0223

Heteluchtblazer HL 1802 E

- 2000 W / 220 V
- temperatuur: 50°C tot 650°C
- traploze temperatuurinstelling

2880.0225

Heteluchtblazer HL 2002 LE

- gelijk aan 2880.0223 HL 1802 E echter:
- lichtdioden voor optische temperatuuraanwijzing

HETELUCHT-TOEBEHOREN

2880.0230

Breedstraalmondstuk

- 50 mm

2880.0232

Breedstraalmondstuk

- 75 mm

2880.0234

Reflectormondstuk

- voor buizen en krimpous

2880.0240

Sleufmondstuk

(in combinatie met 9 mm. reduceermondstuk)

2880.0242

Lasdraadmondstuk

(in combinatie met 9 mm. reduceermondstuk)

Uitgebreide informatie op aanvraag verkrijgbaar.



2880.0214

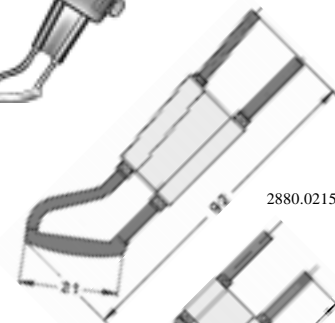

2880.0215

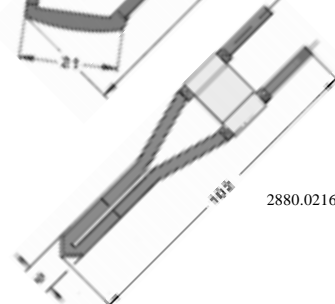

2880.0216



2880.0225

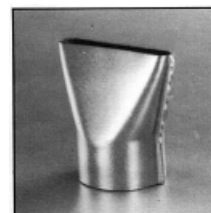

2880.0230



2880.0232