



# DRACON

## BESTELNUMMER: OMSCHRIJVING

### Toevoerunits

Toevoerapparatuur wordt toegepast bij automatische en semi-automatische materiaalverwerking. Deze apparaten zorgen voor een constante aanvoer van materiaal naar de verwerkingsmachine. Met een toevoerunit bent u verzekerd van een probleemloze verwerking van het materiaal, met laagere lengtetoleranties. Alle toevoerunits hebben een eigen aanvoer-snelheidsregelsysteem, waardoor ze zelfstandig kunnen werken. De snelheid van toevoeren is afhankelijk van de gewenste snelheid van de verwerkingsmachine.

#### TA 5 TOEVOERUNIT

Door zijn bijzondere compacte bouw is deze toevoerunit overal te plaatsen. Deze unit is geschikt voor een probleemloze aanvoer van draad en kabel. Te leveren met zowel voor- als achterbuffer, om grote snelheidsveranderingen te nivelleren.

##### Specificaties:

- Draadbereik, buitendiameter: 5 mm
- Doorvoersnelheid: traploos tot max 2,5 m/s
- Materiaaldikte-instelling: automatisch
- Transportsysteem: aangedreven metalen transportwiel

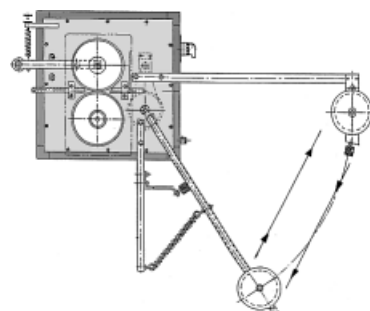

#### TA 20 TOEVOERUNIT

Zijn robuuste bouw maakt hem zeer geschikt voor het verwerken van stugge en dikke draad en kabel. Te leveren met zowel voor-als achterbuffer, om grote snelheidsveranderingen te nivelleren.

##### Specificaties:

- Draadbereik, buitendiameter: 20 mm
- Doorvoersnelheid: traploos tot max 2,5 m/s
- Materiaaldikte-instelling: automatisch
- Transportsysteem: aangedreven rubberen transportwiel



#### HTA 600 HASPELTOEVOERUNIT

Geschikt voor het motorisch afwikkelen van haspels. Te leveren met achterbuffer, om grote snelheidsveranderingen te nivelleren.

##### Specificaties:

- Haspeldiameter: max 600 mm
- Haspelgewicht: max 30 kg
- Afwikkelsnelheid: traploos tot max 100 omw/min
- Transportsysteem: aangedreven haspel